



Տնտեսական զարգացման և հետազոտությունների կենտրոն

ԴՐԱՄԱՎԱՐԿԱՅԻՆ ՔԱՂԱՔԱԿԱՆՈՒԹՅՈՒՆ

ՀՀ Կենտրոնական բանկ

Արթուր Նախշիկյան



ՀՀ Էկոնոմիկայի նախարարություն

Երևան - 2010



Գերմանական տեխնիկական
համագործակցության ընկերություն

Դրամավարկային
քաղաքականության
իրականացումը ԿԲ հիմնական
գործառույթներից է

Գների կայունության ապահովումը
ՀՀ կենտրոնական բանկի
գլխավոր նպատակն է

ԳՆԱՃԻ ՍԱՀՄԱՆՈՒՄԸ

Գնաճն արժույթի գնողունակության
նվազումն է, որը սովորաբար
արտահայտվում է ապրանքների և
ծառայությունների գների ընդհանուր աճով

Գրամավարկային
քաղաքականության տեսության
զարգացման փուլերը

Դրամավարկային քաղաքականության տեսության զարգացման փուլերը

- Քեյնսյան տեսություն
- Մոնետարիզմ (Ֆրիդման)
- Նոր դասական տեսություն (Լուկաս, Քիդլանդ, Պրեսկոտ)
- Նոր Քեյնսյան տեսություն (Քինգ, Գուդֆրենդ, Մենքյու)
- Դրամավարկային քաղաքականության ժամանակակից ռեժիմներ
- Օպտիմալ գնաճի հասկացությունը

Դրամավարկային քաղաքականության տեսության զարգացման փուլերը

Քեյնսյան տեսություն

- տնտեսությունը բավականին անկայուն է, հավասարակշռության հասնելու գործընթացը շատ դանդաղ է, ուստի անհրաժեշտ է պետության միջամտությունը
- ապրանքների նկատմամբ անբողջական պահանջարկը տնտեսության շարժիչ ուժն է հատկապես անկման փուլում, ուստի կառավարությունը պետք է գործազրկության աճի և խորը գնանկման պայմաններում մակրոնաաշտարով խթանի պահանջարկը՝ բյուջեի դեֆիցիտի ավելացման միջոցով

Դրամավարկային քաղաքականության տեսության զարգացման փուլերը

Մոնետարիզմ (Ֆրիդման)

- տնտեսական գործունեությունը կարգավորվում է փողի առաջարկի և պահանջարկի միջոցով
- գնաճը միշտ և ամենուր մոնետար երևույթ է, որն առաջանում է փողի առաջարկը պահանջարկին գերազանցելու ժամանակ
- փողը երկարատև ժամանակահատվածում չեզոք է, այսինքն երկարատև ժամանակահատվածում փողի առաջարկի աճով է բացատրվում գնաճի մակարդակը
- կարճաժամկետ հատվածում փողի առաջարկի փոփոխությունը կարող է ազդել իրական տնտեսական աճի վրա, սակայն դրամավարկային քաղաքականությունը պետք է ակտիվ չլինի, այլ իրականացվի կանոնների և նպատակային ցուցանիշների (օրինակ՝ փողի զանգվածի որոշակի աճ) հիման վրա
- ֆիսկալ քաղաքականությունը արդյունավետ չէ, քանի որ ամբողջական պահանջարկի վրա դրական ազդեցությունը կարող է ամբողջությամբ չեզոքացվել արտամղման էֆեկտով

Դրամավարկային քաղաքականության տեսության զարգացման փուլերը

Նոր դասական տեսություն (Լուկաս, Քիդլանդ, Պրեսկոտ)

- տնտեսական գործակալները առաջնորդվում են ռացիոնալ սպասումներով (ձգտում են օգտակարության մաքսիմալացման)
- Ժամանակի ցանկացած պահի տնտեսությունը գտնվում է իր միակ հավասարակշռության կետում, որտեղ առկա է լրիվ զբաղվածություն և ՀՆԱ-ն գտնվում է պոտենցիալ մակարդակում, ընդ որում այդ հավասարակշռությունը ձևավորվում է գների և աշխատավարձերի ճշգրտման միջոցով (market clearing), ուստի
- պետության միջամտության կարիքը չկա (պասիվ քաղաքականություն)
- երկարաժամկետ հատվածում փողի առաջարկը չեզոք է

Դրամավարկային քաղաքականության տեսության զարգացման փուլերը

Նոր Բեյնսյան տեսություն (Բինգ, Գուդֆրենդ, Մենքյու)

- տնտեսական գործակալները առաջնորդվում են ռացիոնալ սպասումներով, սակայն
- աշխատավարձերը և գները անմիջապես ճշգրտվել չեն կարող, որի պարագայում տնտեսությունը կարող է չվերադառնալ լրիվ զբաղվածության, քանի որ գոյություն ունեն շուկայական անկատարություններ (մենյուի ծախսեր, մոնոպոլիաներ), որոնց առկայության պարագայում գները անմիջապես չեն արձագանքում առաջարկի և պահանջարկի փոփոխություններին, ուստի

Դրամավարկային քաղաքականության տեսության զարգացման փուլերը

Նոր Բեյնսյան տեսություն (Բինգ, Գուդֆրենդ, Մենքյու)

- ամբողջական պահանջարկի կարգավորումը կառավարության կամ կենտրոնական բանկի կողմից կարող է ավելի արդյունավետ լինել՝ ազդելով կորուստների ֆունկցիայի վրա նաև կարճաժամկետ հատվածում, քան պասիվ քաղաքականությունը, որի դեպքում կորուստների ֆունկցիան երկարաժամկետ հատվածում կհասնի հավասարակշռության, բայց տնտեսության համար ցավագին հետևանքներով,
- երկարաժամկետ հատվածում փողի առաջարկը չեզոք է, սակայն կարճաժամկետ հատվածում այն կարող է ավելացնել ՀՆԱ-ն և նվազեցնել գործազրկությունը միաժամանակ,
- դրամավարկային քաղաքականությունը չպետք է ուղղվի արհեստական տնտեսական վերելքի ապահովմանը, քանի որ դա գնաճի սպասումների առաջացման վտանգ է ստեղծում, այլ փոխհատուցի որոշակի շուկերի (հատկապես անսպասելի) արդյունքում հնարավոր տնտեսական անկումը

Դրամավարկային քաղաքականության տեսության զարգացման փուլերը

Եզրակացություններ

- Ժամանակակից տնտեսագիտության մեջ դրամավարկային քաղաքականության տեսության միանշանակ մեկնաբանություն գոյություն չունի, իսկ առկա մեկնաբանությունները ավելի շատ հիմնվում են Նոր Բեյնսյան, Նոր Դասական և Մոնետարիստական ուղղությունների կամ դրանց սինթեզի վրա
- Միաժամանակ, իրականացվող դրամավարկային քաղաքականության արդյունավետության քննարկման հարցերում առավել կարևորվում են ԿԲ-ի քաղաքականության թափանցիկության, ԿԲ-ի նկատմամբ վստահության բարձրացման, տնտեսվարող սուբյեկտների սպասումների խարսխման խնդիրները

ԴՐԱՄԱՎԱՐԿԱՅԻՆ
ՔԱՂԱՔԱԿԱՆՈՒԹՅԱՆ ՏԵՍՈՒԹՅՈՒՆԸ
և ԻՐԱԿԱՆՈՒԹՅՈՒՆԸ

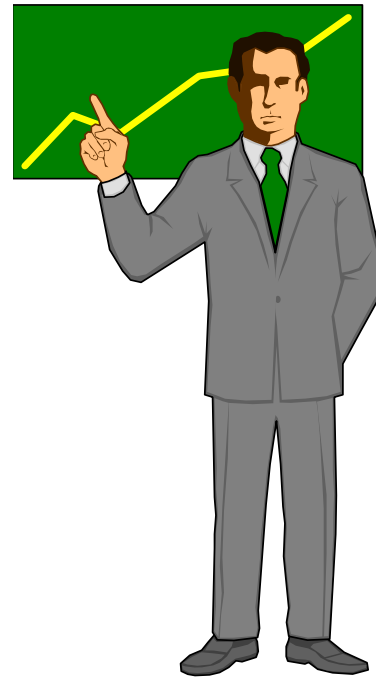

Դրամավարկային քաղաքականության տեսությունը

$$MV=PY$$

- Երկարատև ժամանակահատվածում համախառն արդյունքը (Y) կախված է տնտեսության պոտենցիալից և կախված չէ դրամական զանգվածի փոփոխություններից
- Փողի շրջանառության արագությունը (V) ենթադրվում է, որ հաստատուն է կամ գոնե կանխատեսելի է
- Հետևաբար, M-ի փոփոխությունն ազդում է միայն գների մակարդակի (P) վրա:

Իրականությունը

- դրամի շրջապտույտի արագությունը հաստատուն չէ և նրա կանխատեսումը շատ բարդ է
- դրամական զանգվածի և գների մակարդակի կապը շատ դեպքերում այնքան էլ հստակ չէ
- դրամական զանգվածի փոփոխության ազդեցությունը գների մակարդակի վրա ի հայտ է գալիս որոշակի ժամանակ անց, որը գնահատելը բավականին բարդ է

Դրամական զանգվածի փոփոխության ազդեցությունը ինֆլյացիայի վրա

- Ավելի ուժեղ է ինֆլյացիայի բարձր մակարդակի քան ցածր մակարդակի պայմաններում
- Ազդեցության ժամկետը ավելի կարճ է ինֆլյացիայի բարձր մակարդակի քան ցածր մակարդակի պայմաններում
- Տոկոսադրույքների ազդեցությունը ավելի ուժեղ է ինֆլյացիայի ցածր մակարդակի քան բարձր մակարդակի պայմաններում

Դրամավարկային քաղաքականության տեսության զարգացման փուլերը

Դրամավարկային քաղաքականության արդի ռեժիմներ

- փոխարժեքի կցում (exchange rate peg),
- փողի ազրեզատների նպատակադրում (monetary targeting),
- զնաճի նպատակադրում

ՓՈԽԱՐԺԵՔԻ ԿՑՈՒՄ

- Փոխարժեքի անրագրում հիմնական առևտրային գործընկեր երկրի արժույթին կամ արժույթների զամբյուղի
- Փոխարժեքի կցում` թույլատրելով անրագրված ան
- Փոխարժեքի անրագրում

ԱՌԱՎԵԼՈՒԹՅՈՒՆՆԵՐՆ ՈՒ ԹԵՐՈՒԹՅՈՒՆՆԵՐԸ

Առավելություններ`

- պարզ և հասարակ է հասարակության կողմից ընկալվելու և վերջինիս վստահությունը ձեռքբերելու առումով
- թույլ չի տալիս ԿԲ-ին թուլացնել քաղաքականությունը` դրանով իսկ վերացնելով գնաճի առաջացման ռիսկը

Թերություններ`

- սահմանափակում է ՀՆԱ-ի կամ զբաղվածության հետ կապված կարճաժամկետ խնդիրների լուծման հնարավորությունը` ճնշումներ ստեղծելով տնտեսական ակտիվության վրա
- երկրին են փոխանցվում այն երկրում տեղի ունեցող շոկերը, որի արժույթի փոխարժեքին է կցել ազգային արժույթի փոխարժեքը
- երկիրը կարող է դառնալ արժութային սպեկուլյացիաների թիրախ, որին կհետևեն կամ տոկոսադրույքների աճը, կամ անցումը փոխարժեքի լողացող ռեժիմին, ԴՎԶ-ն կկորցնի իր անվանական խարիսխը

ՓՈՂԻ ԱԳՐԵԳԱՏՆԵՐԻ ՆՊԱՏԱԿԱԴՐՈՒՄ

*Գործառնական նպատակ-միջանկյալ նպատակ-
վերջնական նպատակ*

կամ`

Փողի բազա-փողի զանգված-զնաճ

ՓՈՂԻ ԱԳՐԵԳԱՏՆԵՐԻ ՆՊԱՏԱԿԱԴՐՈՒՄ

Առավելություն`

- բավականին ճկուն է տնտեսության ներքին խնդիրներին արձագանքելու համար

Թերություն կամ խոչընդոտ`

- ԴՎՔ միջանկյալ և վերջնական նպատակների միջև հստակ կապի բացակայություն, որն էլ հայեցողական քաղաքականություն իրականացնելու պատճառ է դառնում

ԳՆԱՃԻ ՆՊԱՏԱԿԱԴՐՈՒՄ

Միջանկյալ նպատակը գնաճի
կանխատեսված մակարդակն է
կամ՝

տոկոսադրույք-կանխատեսված գնաճ-
նպատակային գնաճ

ԳՆԱՃԻ ՆՊԱՏԱԿԱԴՐՈՒՄ

- *ԳՆԵՐԻ ԿԱՅՈՒՆՈՒԹՅՈՒՆԸ ՈՐՊԵՍ ԳԼԽԱՎՈՐ ՆՊԱՏԱԿԻ ՍԱՀՄԱՆՈՒՄ*
- *ԳՆԱՃԻ ՅՈՒՑԱՆԻՇԻ ԿԱՄ ՄԻՋԱԿԱՅՔԻ ԸՆՏՐՈՒԹՅՈՒՆ*
- *ԺԱՄԱՆԱԿԱՅԻՆ ՀՈՐԻՉՈՆԻ ԸՆՏՐՈՒԹՅՈՒՆ*
- *ԹԱՓԱՆՑԻԿՆԻԿՈՒԹՅՈՒՆ*
- *ՀԱՇՎԵՏՎԵՏՎԵԼԻՈՒԹՅՈՒՆ*
- *ԳՈՐԾԱՌՆԱԿԱՆ ԱՆԿԱԽՈՒԹՅՈՒՆ*

ՏՆՏԵՍՈՒԹՅԱՆԸ ՆԵՐԿԱՅԱՑՎՈՂ ՊԱՀԱՆՋՆԵՐԸ

- *զնաճի մոդել*
- *կայացած ֆինանսական շուկա*
- *փոխանցման մեխանիզմի գործունեություն*
- *հարկաբյուջետային գերակայության
բացակայություն*

ԱՌԱՎԵԼՈՒԹՅՈՒՆՆԵՐԸ

- *նպատակային ցուցանիշի ապահովում*
- *վստահություն*
- *թափանցիկություն*
- *և այլն*

ՀԱԿԱՓԱՍՏԱՐԿՆԵՐ

- շատ կոշտ (կանոնակարգված) է.
- կարող է հանգեցնել ՀՆԱ-ի աճի տեմպերի կրճատման.
- գնաճը հազիվ թե հնարավոր լինի կանխատեսել, քանի որ գոյություն ունեն լազեր ու անորոշություն.
- չի կարող կանխել տնտեսությունում ֆիսկալ դոմինանտ դիրքը
- կառաջացնի ֆինանսական անկայունություն

ԺԱՄԱՆԱԿԱԿԻՑ ԴՐԱՄԱՎԱՐԿԱՅԻՆ ՏԵՍՈՒԹՅԱՆ ՀԻՄՆԱԴՐՈՒՅԹՆԵՐԸ ԵՎ ԴՐԱՆՑ ՇՐՋԱՆԱԿՈՒՄ ԿԲ-ՆԵՐԻՆ ՀԱՆՁՆԱՐԱՐՎՈՂ ԴԵՐԵՐԸ

- Գների կայունություն
- Դրամավարկային և հարկաբյուջետային քաղաքականությունների համադրում
- Նպատակի սահմանման հարցում ԿԲ կախվածություն
- Գործիքների ընտրության հարցում ԿԲ անկախություն
- Հաշվետվելիություն
- Թափանցիկություն
- Ֆինանսական կայունության ապահովում

Ինչու և ինչպես է իրականացվում
(նշակվում) դրամավարկային
քաղաքականության ծրագիրը

Ինչու և ինչպես է իրականացվում (մշակվում) դրամավարկային քաղաքականության ծրագիրը

- Դրամավարկային քաղաքականության ծրագրի հիմնական նպատակը տնտեսության առանձին հատվածների (իրական, արտաքին, հարկաբյուջետային և ֆինանսական) վերաբերյալ ԿԲ-ի գնահատականների և կանխատեսումների, այդ պայմաններում գնաճի սպասվող միտումների վերաբերյալ ԿԲ-ի տեսակետի ներկայացումն է և դրամավարկային քաղաքականության ուղղվածության վերաբերյալ ազդակների հաղորդումը տնտեսվարող սուբյեկտներին
- Դրամավարկային քաղաքականության ծրագրի մշակումը ընդգրկում է մակրոտնտեսական ցուցանիշների կանխատեսումից մինչև տոկոսադրույքների վերաբերյալ որոշման կայացումը ընկած բոլոր գործընթացները

Կանխատեսման գործընթացից մինչև տոկոսադրույքների վերաբերյալ որոշման կայացում

Կանխատեսման գործընթացը ՀՀ կենտրոնական բանկում

1. Կանխատեսման գործընթացի կազմակերպումը և կանխատեսման ընթացակարգը
2. Կանխատեսման մոդելները և գործիքները

Կանխատեսման գործընթացը ՀՀ Կենտրոնական բանկում

Կանխատեսման գործիքները և մոդելները

- Եռամսյակային կանխատեսումների մոդել
- Արբանյակային մոդելներ և գործիքներ
- Փորձագիտական գնահատականներ

Արտաքին հաղորդակցության միջոցները և կանոնները

Արտաքին հաղորդակցության միջոցները

- տոկոսադրույքների վերաբերյալ մամուլ հաղորդագրություններ
- տոկոսադրույքների վերաբերյալ խորհրդի նիստի ամփոփ արձանագրություններ
- զնաճի հաշվետվություններ

Արտաքին հաղորդակցության միջոցները և կանոնները

Տոկոսադրույքների վերաբերյալ մամլո հաղորդագրություններ

- Նպատակը՝ անմիջապես և խտացված կերպով տոկոսադրույքների փոփոխության կամ անփոփոխ թողնելու մասին որոշման ներկայացում հասարակությանը
- Բովանդակությունը և կառուցվածքը՝ որպես կանոն ներառում է 4-5 պարբերություն.
 - առաջին պարբերություն - ԿԲ խորհրդի որոշումն է վերաֆինանսավորման տոկոսադրույքի վերաբերյալ
 - երկրորդ և երրորդ պարբերություններ - ԿԲ-ի խորհրդի կարծիքը գնաճի վրա արտաքին և ներքին միջավայրի զարգացումների ազդեցության վերաբերյալ

Արտաքին հաղորդակցության միջոցները և կանոնները

2. տոկոսադրույքների վերաբերյալ խորհրդի նիստի անփոփ արձանագրություններ

- Նպատակը՝ տոկոսադրույքների փոփոխության կամ անփոփոխ թողնելու մասին որոշման տրամաբանության մանրամասն ներկայացում, որը կօգնի շուկայի մասնակիցներին ինքնուրույն կանխատեսումներ և վերլուծություններ իրականացնել՝ առավել խորը հասկանալու կենտրոնական բանկի վարքը և շարժառիթները
- Բովանդակությունը և կառուցվածքը – որպես կանոն ներառում է հետևյալ հատվածները.

Արտաքին հաղորդակցության միջոցները և կանոնները

3. գնաճի հաշվետվություններ

- Նպատակը՝ գնաճի վրա մակրոմիջավայրի փ աստացի և կանխատեսվող ազդեցության, ԿԲ-ի վարած և նախատեսվող քաղաքականության վերաբերյալ մանրամասը տեղեկատվության հաղորդում հասարակությանը
- Կառուցվածքը՝
 - գնաճի զարգացումներ, այդ թվում գնաճն ըստ ապրանքների և ծառայությունների խմբերի, բնականոն գնաճ, գնաճի նպատակի իրագործում,
 - գնաճի գործոններ, այդ թվում արտաքին միջավայր, վճարային հաշվեկշիռ, տոկոսադրույքներ, փոխարժեք և դրամավարկային զարգացումներ, համախառն պահանջարկ և առաջարկ, աշխատանքի շուկա, ներմուծման և տեղական արտադրանքի գներ,

ՀՀ ԿԲ դրամավարկային քաղաքականության անուղղակի գործիքներ

Գնաճի նպատակադրում

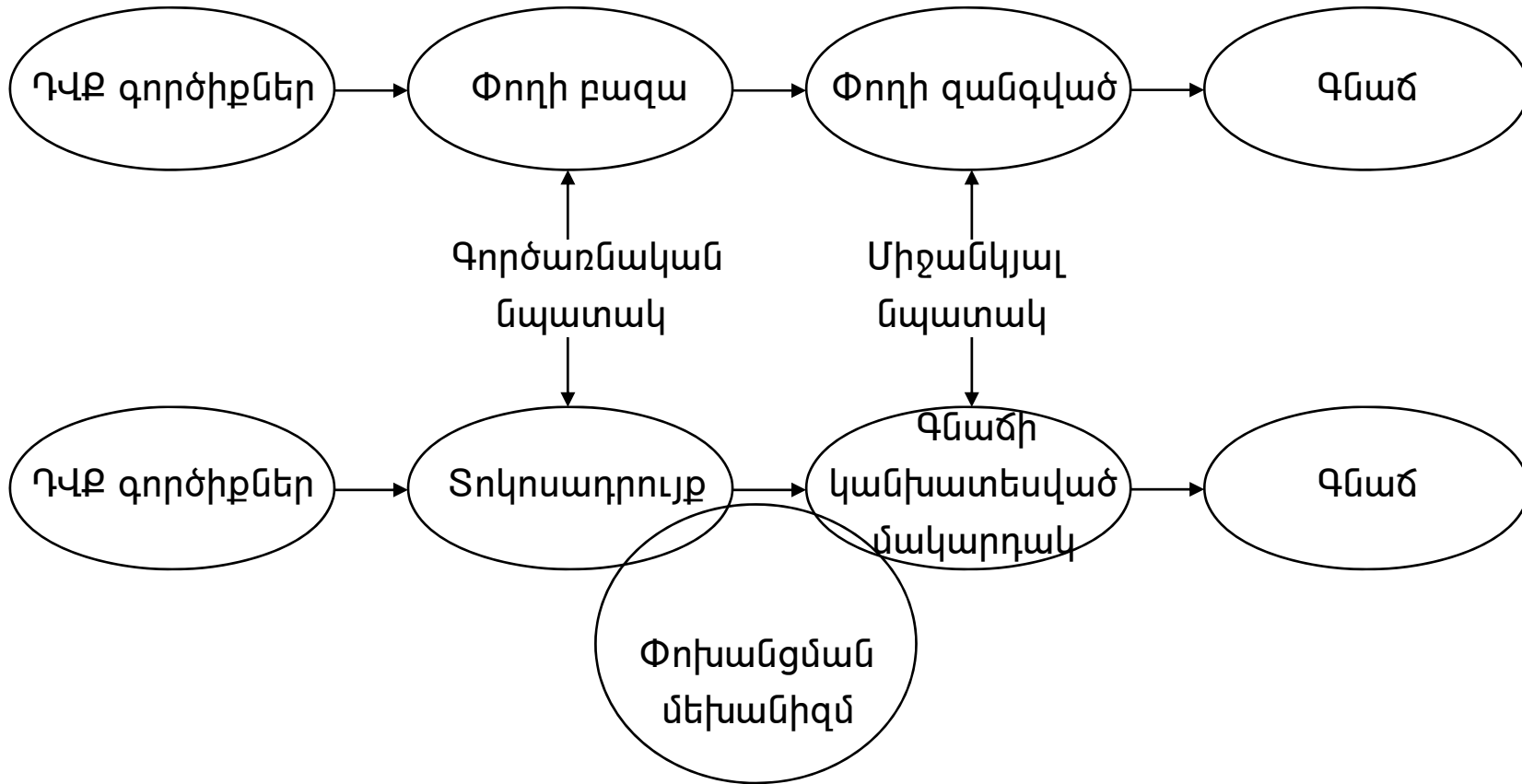

Փոխանցման մեխանիզմ

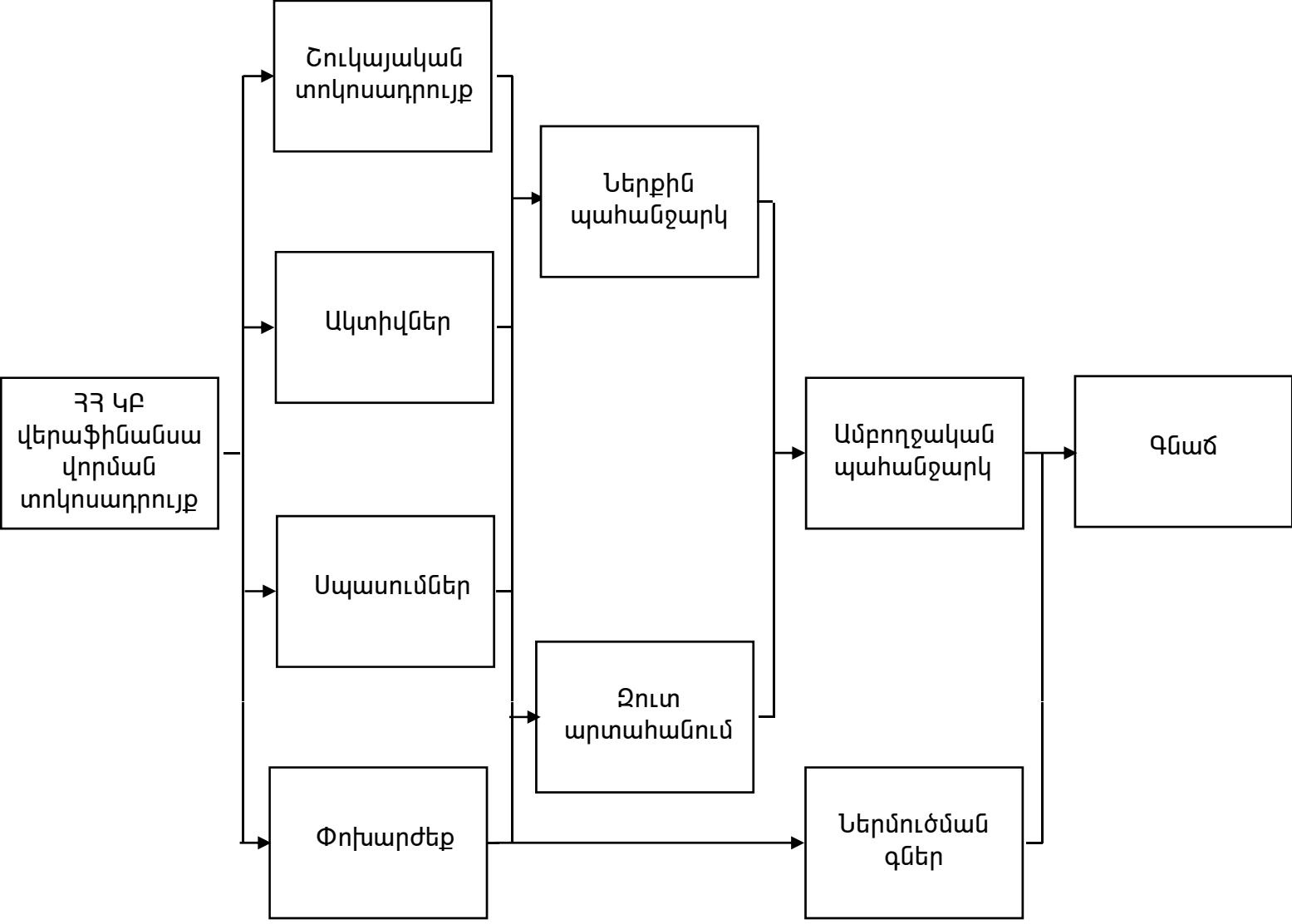

ՀՀ ԿԲ դրամավարկային քաղաքականության իրականացման կառավարման համակարգը

ՀՀ ԿԲ խորհուրդ (եռամսյակային)

- հաջորդ եռամսյակում գնաճի նպատակային ցուցանիշին հասնելու համար ՀՀ ԿԲ գործողությունների վերաբերյալ հայտարարություն
- փաստացի և կանխատեսված գնաճերի միջև շեղման բացատրություն

ՀՀ ԿԲ խորհուրդ (ամսական)

- դրամավարկային քաղաքականության ծրագրի քննարկում
- ՀՀ ԿԲ վերաֆինանսավորման տոկոսադրույքի սահմանում

ՀՀ ԿԲ ֆինանսական վարչություն (օրական)

- Իրացվելիության կարճաժամկետ ծրագրավորում և համապատասխան գործառնությունների իրականացում նպատակային տոկոսադրույքի ապահովման համար

ՀՀ ԿԲ դրամավարկային քաղաքականության իրականացման սկզբունքները

1. Ազատ մրցակցային հարաբերությունների պահպանում
2. Հրապարակայնություն, թափանցիկություն
3. ՀՀ ԿԲ գործիքակազմի միջազգային ստանդարտներին համապատասխանեցում

ՀՀ ԿԲ դրամավարկային քաղաքականության գործիքներ

- Հիմնական գործիք
- Ճգրտող գործիքներ
- Մշտական հնարավորության
գործիքներ
- Կառուցվածքային գործիքներ

ՀՀ ԿԲ դրամավարկային քաղաքականության գործիքների կիրառման սահմանները

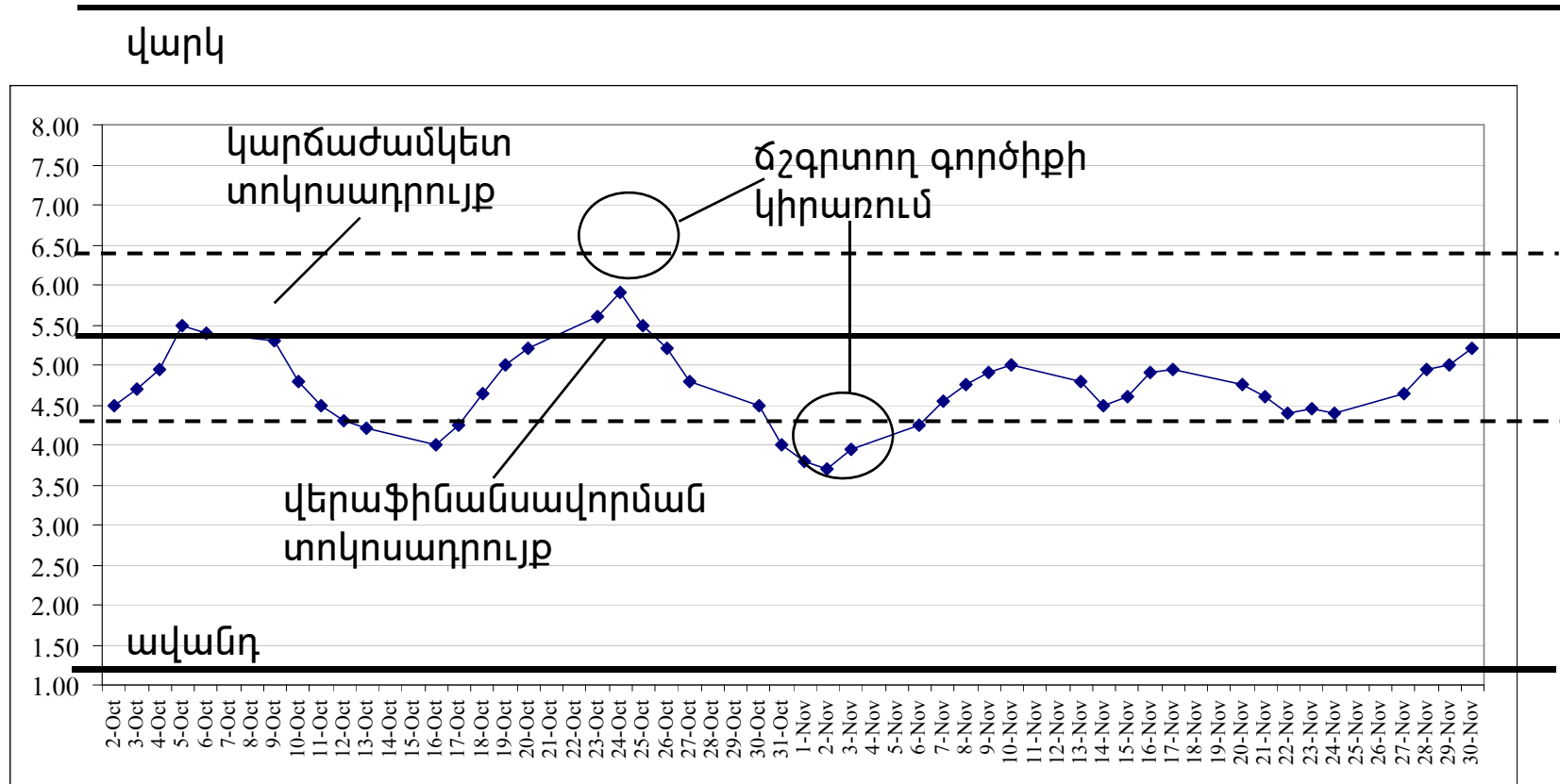

Հիմնական վերաֆինանսավորման գործիք (Ռեպո)

- Հիմնական գործիքը ենթադրում է ռեպո գործարքի իրականացում
- Հանդիսանում է դրամավարկային քաղաքականության հիմնական գործիքը, ներկայացնում է քաղաքականության գործառնական նպատակը և շուկայի համար ուղղորդիչ տոկոսադրույքը

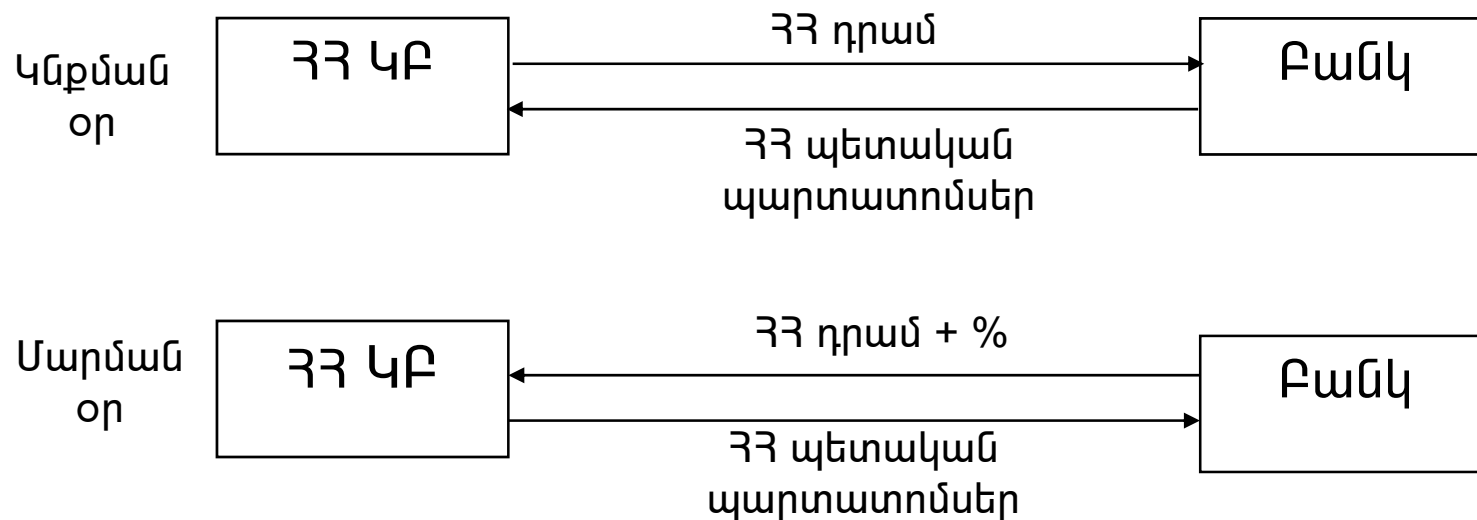

Հիմնական վերաֆինանսավորման գործիք (Ռեպո)

- Նպատակ – իրացվելիության ներարկման հիմնական գործիք
- Տոկոսադրույք - ֆիքսված (վերաֆինանսավորման տոկոսադրույք)
- Ժամկետայնություն – 7 օր
- Հաճախականություն – շաբաթական (չորեքշաբթի)
- Իրականացման կարգ - ստանդարտ տենդեր
- Գործընկեր – ՀՀ առևտրային բանկեր

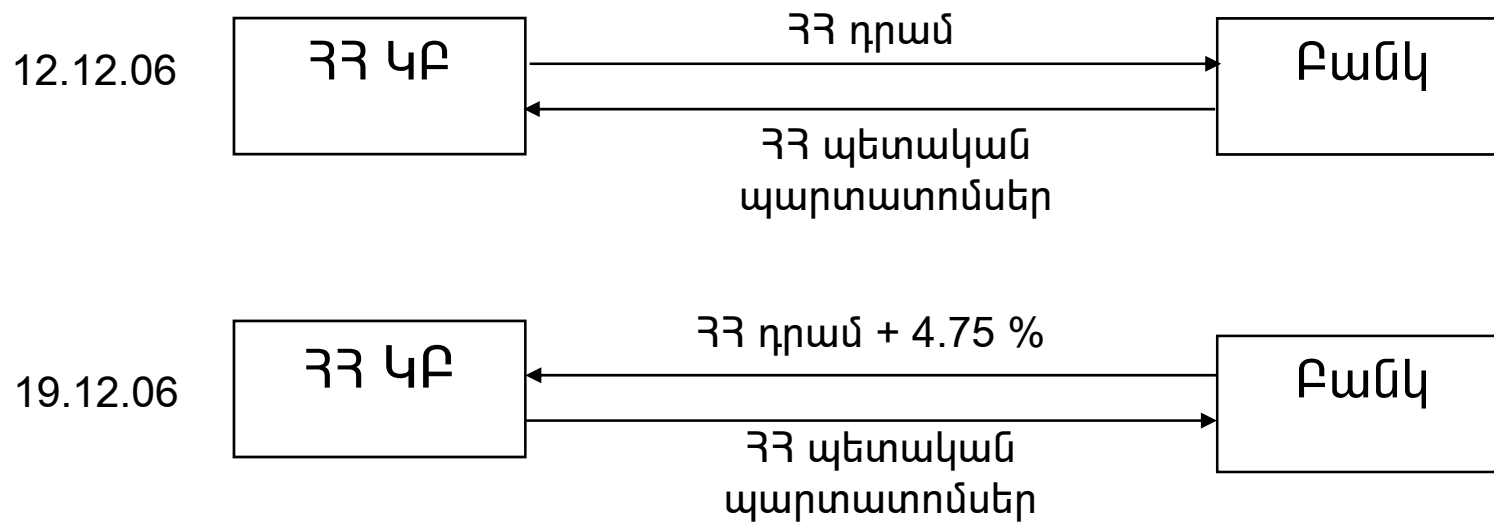

Ճշգրտող գործիքներ

- Ճշգրտող գործիքները կիրառվում են իրացվելիության և տոկոսադրույքների մակարդակը ծրագրային մեծությանը ճկուն, օպերատիվ եղանակով համապատասխանեցնելու նպատակով:
- Ճշգրտող գործիքներն իրականացվում են արագ տեղերի եղանակով: Արագ տեղերը ենթադրում է գործարքների իրականացում, ըստ ի հայտ եկած անհրաժեշտության՝ հնարավորինս սեղմ ժամկետներում:

Ճշգրտող գործիքներ

- Հակադարձ ռեպո
- Ռեպո
- Արտարժույթի տրամադրման/ներգրավման սվոփ

Հակադարձ ռեպո

- Նպատակ – անկանխատեսելի իրացվելիության խնդիրների առաջացման արդյունքում տոկոսադրույքների կարճաժամկետ տատանումները հարթելու նպատակով
- Տոկոսադրույք – ֆիքսված, տատանվող
- Ժամկետայնություն – 1-30 օր
- Հաճախականություն – ոչ կանոնավոր
- Իրականացման կարգ - արագ տեղեր
- Գործընկեր - ՀՀ առևտրային բանկեր

Ռեպո

- Նպատակ – անկանխատեսելի իրադվելիության խնդիրների առաջացման արդյունքում տոկոսադրույքների կարճաժամկետ տատանումները հարթելու նպատակով
- Տոկոսադրույք – ֆիքսված
- Ժամկետայնություն – 1-7 օր
- Հաճախականություն – ոչ կանոնավոր
- Իրականացման կարգ - արագ տեղեր
- Գործընկեր - ՀՀ առևտրային բանկեր

Արժութային սվոփ

- Նպատակ – անկանխատեսելի իրադվելիության խնդիրների առաջացման արդյունքում տոկոսադրույքների կարճաժամկետ տատանումները հարթելու նպատակով
- Տոկոսադրույք – ֆիքսված (սվոփ տոկոսադրույք)
- Ժամկետայնություն – մինչև 3 ամիս
- Հաճախականություն – ոչ կանոնավոր
- Իրականացման կարգ - արագ տեղեր
- Գործընկեր - ՀՀ առևտրային բանկեր

Արժույթային սվոփ

Արտարժույթի
տրամադրման սվոփ

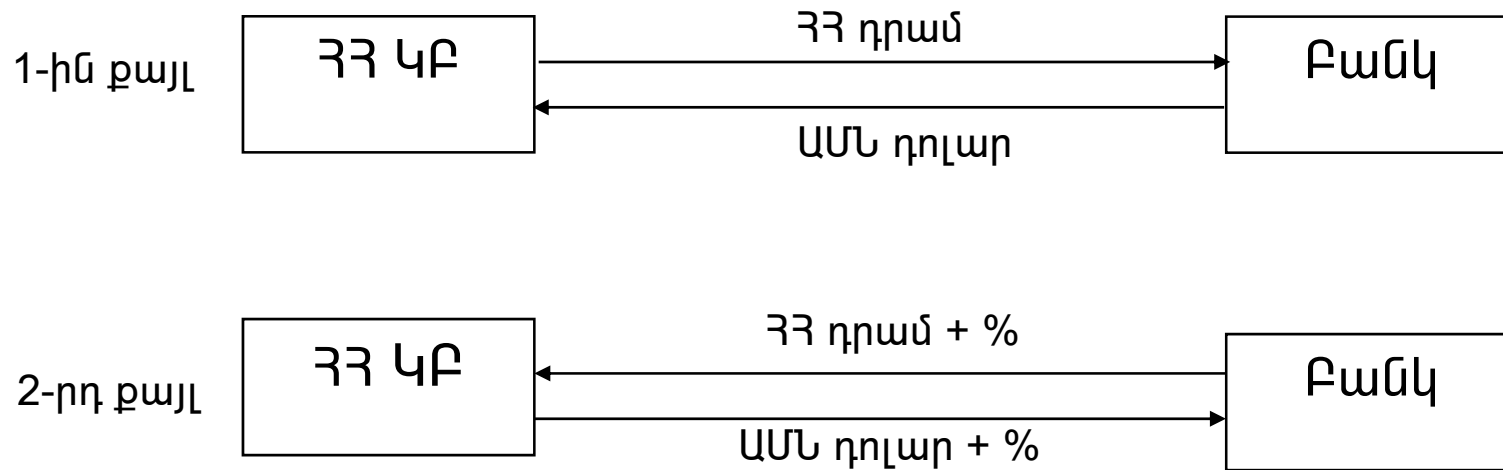

Սվոփ տոկոսադրույքը = ՀՀ դրամ % - ԱՄՆ դոլարի %

Սվոփ տոկոսադրույքը = Վերաֆինանսավորման % - 1 M LIBOR %

Մշտական հնարավորության գործիքներ

- Մշտական հնարավորության գործիքները ձևավորում են դրամավարկային քաղաքականության գործիքների տոկոսադրույքների վերին և ստորին սահմանները:
- Տվյալ գործիքներն ապահովագրում են շուկայում տոկոսադրույքների տատանման միջակայքը
- Մշտական հնարավորության գործիքները կիրառվում են Կենտրոնական բանկի կողմից առևտրային բանկերի նախաձեռնությամբ:

Մշտական հնարավորության գործիքներ

- Դրամական միջոցների ներգրավում (ավանդ)
- Դրամական միջոցների տրամադրում (վարկ)

Վարկ/Ավանդ

- Նպատակ – կարճաժամկետ դրամական շուկայի առավելագույն/նվազագույն տոկոսադրույքների մակարդակները սահմանափակում
- Տոկոսադրույք – ֆիքսված
- Ժամկետայնություն – ավանդ 1 օր
- Հաճախականություն – մշտական
- Իրականացման կարգ - երկկողմանի
- Գործընկեր - ՀՀ առևտրային բանկեր

Կառուցվածքային գործիքներ

- Գործիքը նպատակ ունի կառուցվածքային տեղաշարժերի պարագայում համեմատաբար երկար ժամանակահատվածով շուկայի մասնակիցներին իրացվելիությունը ներքաշել կամ տրամադրել

Կառուցվածքային գործիքներ

- ՀՀ ԿԲ պարտատոմսերի թողարկում
- Արժեթղթերի առք/վաճառք
- Արտարժույթի առք/վաճառք
- Երկարաժամկետ վերաֆինանսավորման գործիք (Ռեպո)

ՀՀ ԿԲ պարտատոմսերի թողարկում

- Նպատակ – երկար ժամանակահատվածով իրացվելիության կրճատում
- Տոկոսադրույք – սակարկվող
- Ժամկետայնություն – 3, 6, 12 ամիս
- Հաճախականություն – ոչ կանոնավոր, հրապարակվում է անսական թողարկումների ծրագիր
- Իրականացման կարգ - ստանդարտ տեղեր
- Գործընկեր - ՀՀ առևտրային բանկեր

Արժեթղթերի առք/վաճառք

- Նպատակ – երկար ժամանակահատվածով իրացվելիության տրամադրում/կրճատում
- Տոկոսադրույք – սակարկվող
- Հաճախականություն – ոչ կանոնավոր
- Իրականացման կարգ - ստանդարտ տեղեր
- Գործընկեր - ՀՀ առևտրային բանկեր

Արտարժույթի առք/վաճառք

- Նպատակ – կապիտալի ներհոսքի կամ արտահոսքի պայմաններում երկարաժամկետ ճշգրտումներ իրականացում
- Հաճախականություն – ոչ կանոնավոր
- Իրականացման կարգ - բորսա, արագ տեղեր
- Գործընկեր - ՀՀ առևտրային բանկեր, բորսա

Ռեպո (Երկարաժամկետ վերաֆինանսավորման գործիք)

- Նպատակ – երկար ժամանակահատվածով իրացվելիության տրամադրում
- Տոկոսադրույք – ֆիքսված
- Ժամկետայնություն – 3 ամիս
- Հաճախականություն – ոչ կանոնավոր
- Իրականացման կարգ - ստանդարտ տեղեր
- Գործընկեր - ՀՀ առևտրային բանկեր